

中輪駆動

前輪駆動



	M1	M3	MVS	F3	F5VS
カラー					
耐荷重	136 kg	150 kg	120 kg	150 kg	136 kg
最高速度	6 km/h	6 km/h	6 km/h	6 km/h	6 km/h
航続距離	26 km*	26 km (Grp 34 / 65 Ah)* 32 km (Grp 24 / 85 Ah)*	32 km (Grp 24 / 85 Ah)*	26 km (Grp 34 / 65 Ah)* 32 km (Grp 24 / 85 Ah)*	32 km (Grp 24 / 85 Ah)*
全幅	610 mm	610 mm	650 mm	610 mm	650 mm
全長	900 mm	900 mm	1220 mm	1,016 mm (転倒防止車輪あり) 910 mm (転倒防止車輪なし)	1,092 mm
最小回転半径	520 mm	520 mm	655 mm	670 mm	770 mm
最低地上高	76 mm	76 mm	76 mm	76 mm	76 mm
重量 (バッテリー含む)	145 kg (Grp 34 / 65 Ah)	175 kg (Grp 34 / 65 Ah) 184 kg (Grp 24 / 85 Ah)	201 kg (Grp 24 / 85 Ah)	176 kg (Grp 34 / 65 Ah) 185 kg (Grp 24 / 85 Ah)	196 kg (Grp 24 / 85 Ah)
座面高	410 mm	450 mm	450 mm	450 mm	450 mm
シートリフト	-	300 mm	300 mm	300 mm	350 mm
ティルト	後傾: 0° - 50°	後傾: 0° - 50° 前傾: 5°, 10° & 20°	後傾: 0° - 50° スタンディング: 80°	後傾: 0° - 50° 前傾: 5°, 10°, 20° & 30°	後傾: 0° - 50° スタンディング: 80°
リクライニング	85° - 110° (手動) 85° - 130° (電動)	85° - 120° (手動) 85° - 180° (電動)	85° - 180° (電動)	85° - 120° (手動) 85° - 180° (電動)	85° - 180° (電動)
足台エレベーション	80° - 135° (手動) 80° - 140° (電動)	85° - 170°	85° - 170°	85° - 170°	85° - 170°
座奥	360 mm - 560 mm (25 mm 毎)	370 mm - 570 mm (25 mm 毎)	370 mm - 570 mm (25 mm 毎)	370 mm - 570 mm (25 mm 毎)	370 mm - 570 mm (25 mm 毎)
座幅	360 mm - 560 mm (50 mm 毎)	420 mm - 570 mm (50 mm 毎)	420 mm - 570 mm (50 mm 毎)	420 mm - 570 mm (50 mm 毎)	420 mm - 570 mm (50 mm 毎)
バックサポート高	460 mm - 740 mm (25 mm 毎)	470 mm, 545 mm - 670 mm (25 mm 毎)	470 mm, 545 mm - 670 mm (25 mm 毎)	470 mm, 545 mm - 670 mm (25 mm 毎)	470 mm, 545 mm - 670 mm (25 mm 毎)

採寸基準点

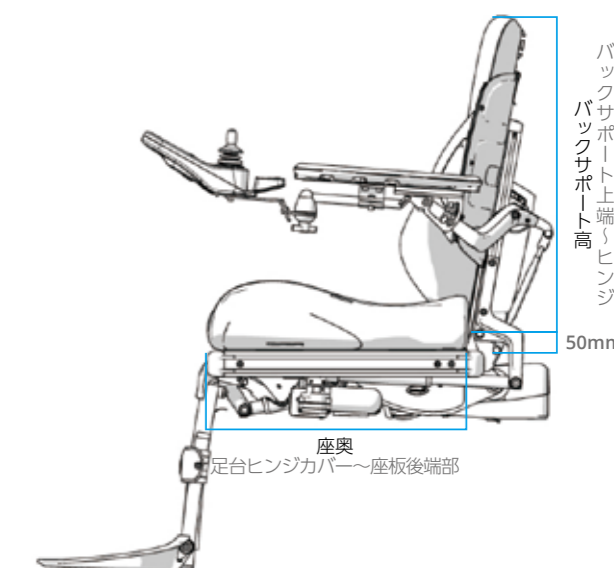
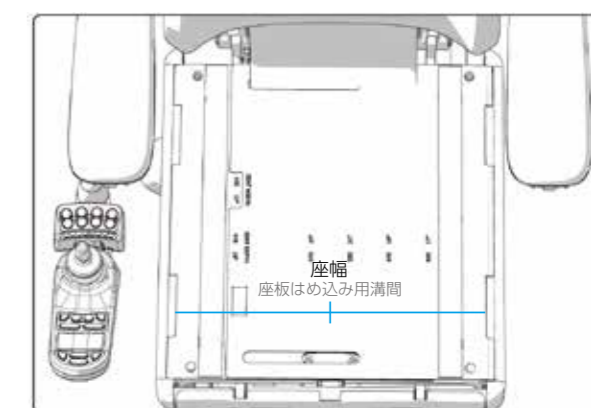

*すべての仕様は構成によって異なる場合があります。
*重量はバッテリーや座位変換機能が含まれた概算でありアクセサリは含まれていません。
*実際の航続距離は走行状況や外気温等によるバッテリーの状態によって異なります。